

# Paletten-Rollenschienen



## AQS Paletten-Rollenschienen

Für die unterschiedlichen Aufgabenstellungen in der Palettenkommissionierung liefern wir Paletten-Rollenschienen und -bahnen, Brems- und Trenneinrichtungen sowie spezielle Aufgabe- und Entnahmeverrichtungen. Diese Komponenten können auch in vorhandene Palettenregale integriert werden, wobei wir die erforderlichen Maßnahmen übernehmen.

Zur Fließlagerung von Lebensmitteln auf Bodenbahnen bietet sich unsere Spezialausführung an, bei der die werkzeuglose Schienenentnahme das Säubern des Hallenbodens mit Reinigungsgeräten erheblich erleichtert.

Haupteinsatzgebiete sind Durchlaufregale und Fließlager. Mit Paletten-Rollenschienen können Paletten wahlweise quer oder längs befördert werden.

Für den Palettenquertransport, in der Regel 3-spurige Ausführung, ist eine Rollenteilung von 52 mm notwendig. Für den Palettenlängstransport werden in Abhängigkeit vom Gewicht der Palette zwei oder drei Rollenschienen mit 104 bis 208 mm Rollenteilung eingesetzt.

Paletten-Rollenschienen werden auch sehr oft in vorhandene Palettenregale eingebaut, um die Einlagerungs- und Kommissionierfront zu trennen.

Das erhöht die Kommissionierleistung und senkt die Fehlerrate und die Unfallgefahr.

In der Fördertechnik dient die Rollenschiene als Führungsschiene oder verbindet verschiedene Arbeitsstationen in der Produktion.

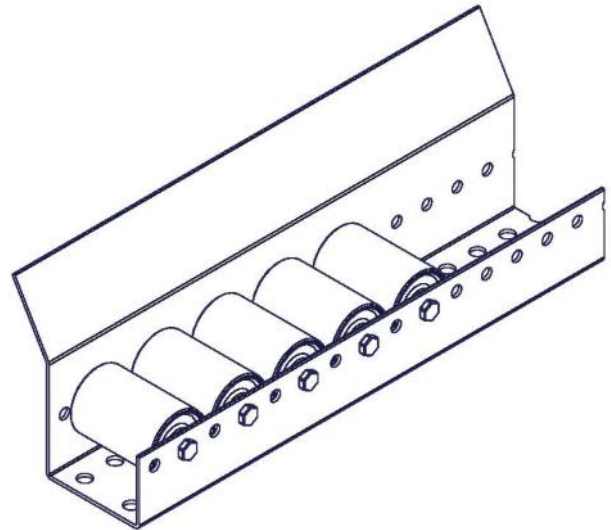

Kommissionier-Durchlaufregale  
Palettenrollenbahnen  
und Palettendurchlaufregale  
Fachbodenregale  
Fördertechnik-Überstiege  
Tablare  
und sonstige Komponenten



Erzstraße 3      Telefon ( 02744 ) 9325-0  
57562 Herdorf      Telefax ( 02744 ) 9325-20

Internet: [www.aqs-logistic.com](http://www.aqs-logistic.com)      E-mail: [lagertechnik@aq-logistic.com](mailto:lagertechnik@aq-logistic.com)